

130CR CASIO 普通紙收據式收銀機

裝空白紙張 操作說明

(清帳用)

主控鎖位置功能說明

位置	功能說明
X	讀帳
Z	清帳
REG	一般交易操作
OFF	關機
RF	大批退貨交易操作
CAL	計算機功能
PGM	程式設定

1.選擇 一般交易操作

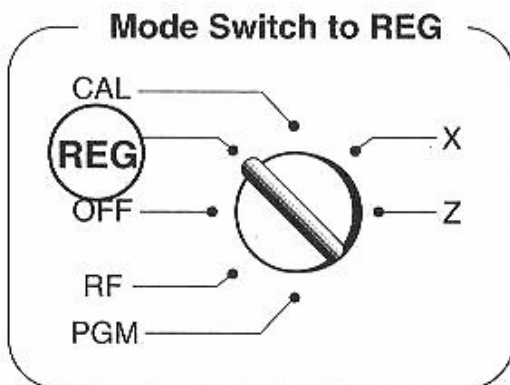

2.把蓋子後方卡榫開啓移除保護蓋

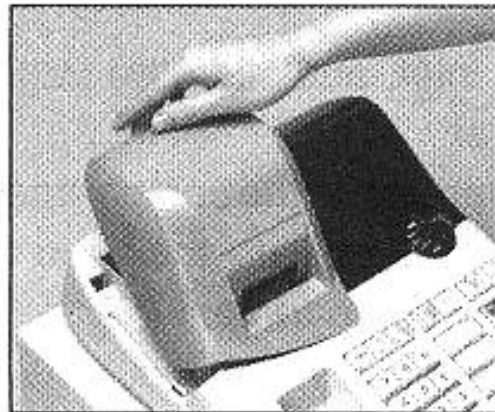

3.將紙張放入支架裡

4.用剪刀將紙張前端剪平再放入進紙口

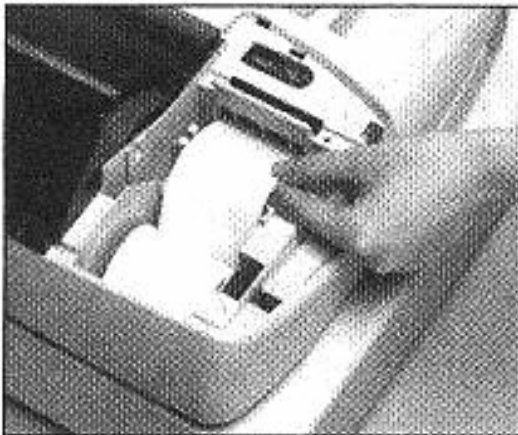

5.按出紙鍵(feed)

6.讓收銀機進紙 20~30 公分

7.將紙張放在回收軸上並轉一小截固定

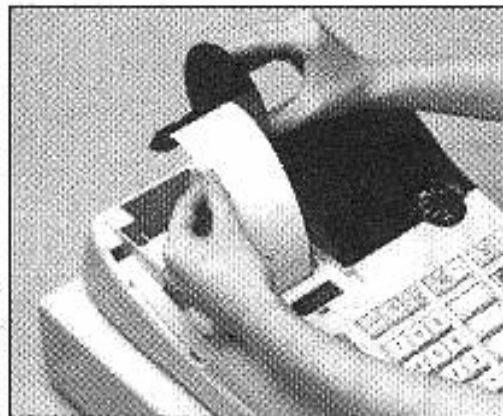

8.將左邊固定架裝上並放置收銀機上

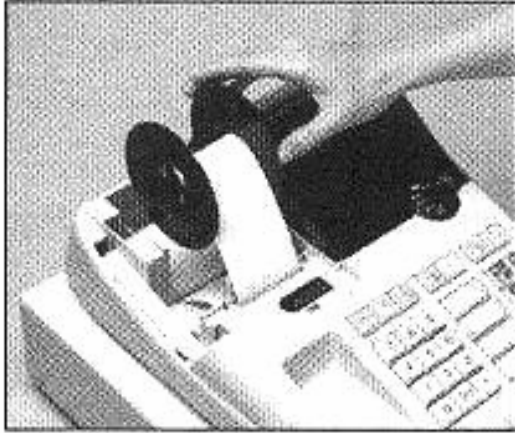

9.再次按出紙鍵(feed)將紙張拉緊
10.將保護蓋前端卡入收銀機卡槽

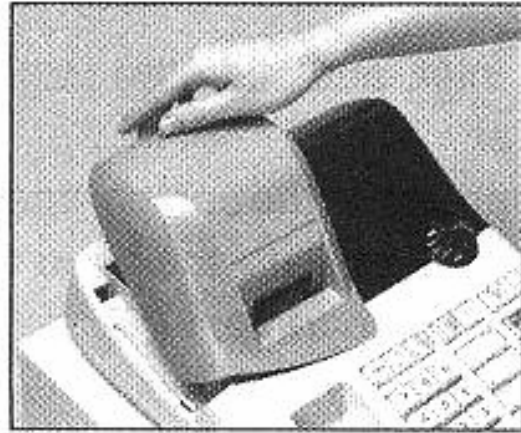

裝收據紙張 操作說明

1. 依據上述方法，裝入紙張於收銀機裡
2. 將紙穿過保護蓋孔，並裝上保護蓋
3. 將多餘紙張撕除

移除空白紙張 操作說明

1.選擇 一般交易操作

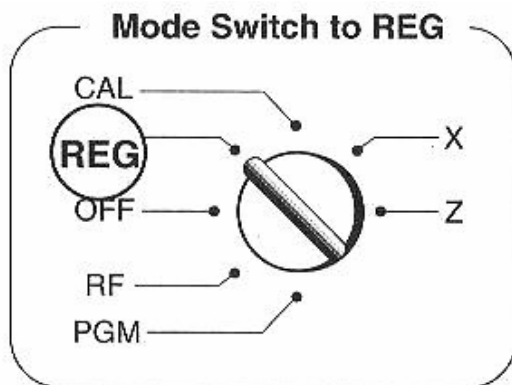

- 2.把蓋子後方卡榫開啓移除保護蓋
- 3.按出紙鍵(feed)出紙約 20 公分長度
- 4.用剪刀將紙剪開

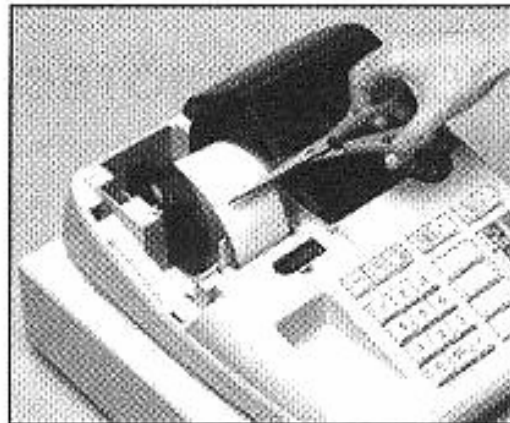

- 5.將回收軸卸下並把左邊固定架拆除
- 6.將紙張由回收軸上卸下

- 7.用剪刀將紙剪開
- 8.按出紙鍵(feed)
- 9.將剩餘卡在機器的紙張全部移除

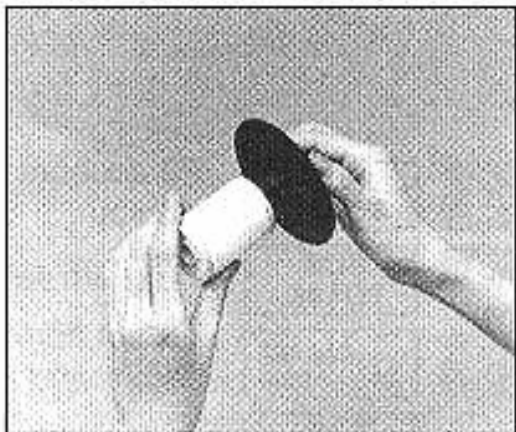

10. 將紙軸從收銀機上卸下

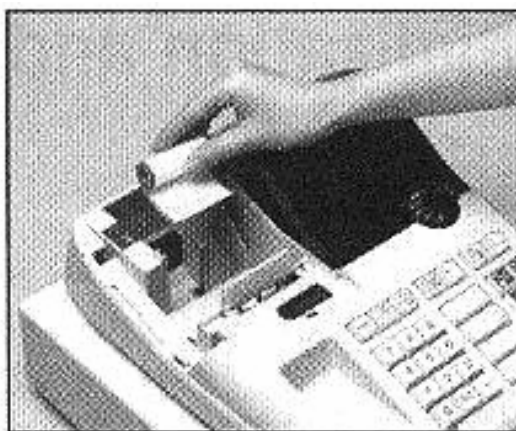

更換墨軸 操作說明

1. 選擇 關機

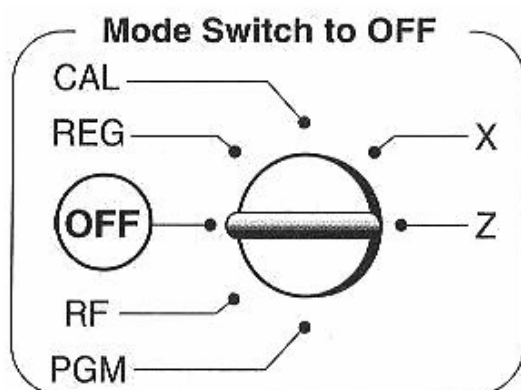

2. 移除列印上蓋

3. 依照標示拉起墨軸



4. 安裝新的墨軸需輕輕扣緊

5. 要確實將卡榫裝置定位

6. 把列印蓋裝回去

7. 按<開錢櫃/NS>鍵，檢查是否能正常操作